

EXPLORE

Jurnal Sistem Informasi & Telematika (Telekomunikasi, Multimedia & Informatika)

Dedi Darwis, Kisworo

**TEKNIK STEGANOGRAFI UNTUK PENYEMBUNYIAN PESAN TEKS MENGGUNAKAN ALGORITMA
END OF FILE**

Halimah, Dian Kinanti

**E- CUSTOMER RELATIONSHIP MANAGEMENT(CRM) UNTUK SISTEM INFORMASI PAKET
WISATA PADA CV ALEA TOUR & TRAVEL BANDAR LAMPUNG**

Rosmala Dwi

**PEMANFAATAN CERTAINTY FACTOR DALAM MENENTUKAN JENIS PENYAKIT PENYEBAB
STROKE**

Fenty Ariani, M. Alkautsar, Yuthsi Aprillinda

**AUDIT TATA KELOLA SISTEM INFORMASI LAYANAN ASURANSI PADA PRUDENTIAL BANDAR
LAMPUNG MENGGUNAKAN COBIT FRAMEWORK 5DOMAIN DSS DAN MEA**

Dyah Ayu Megawaty, Renhard Yudika Simanjuntak

**PEMETAAN PENYEBARAN PENYAKIT DEMAM BERDARAH DENGUE MENGGUNAKAN SISTEM
INFORMASI GEOGRAFIS PADA DINAS KESEHATAN KOTA METRO**

Adhie Thyo Priandika, Agus Wantoro

**SISTEM PENDUKUNG KEPUTUSAN PENERIMAAN CALON SISWA BARU PADA SMK SMTI BANDAR
LAMPUNG DENGAN MENGGUNAKAN METODE SIMPLE ADDITIVE WEIGHTING (SAW)**

Muhamad Muslihudin, Sri Wahyuni, Fiqih Satria

**SISTEM PENDUKUNG KEPUTUSAN KELAYAKAN PENERIMA REHAP SMP PADA DINAS
PENDIDIKAN KABUPATEN PRINGSEWU MENGGUNAKAN METODE SAW**

Robby Yuli Endra, Deni Hermawan

**ANALISIS DAN UJI KUALITAS PENGGUNA WEBSITE TOKOPEDIA.COM MENGGUNAKAN METODE
WEBQUAL**

Sutedi, Melda Agarina

**IMPLEMENTASI RATIONAL UNIFIED PROCESS DALAM RANCANG BANGUN SISTEM INFORMASI
PENJUALAN HASIL BUMI BERBASIS WEB PADA CV. ANEKA MANDIRI LESTARI BANDAR LAMPUNG**

Erlangga, Yanuarius Yanu Dharmawan

**IMPLEMENTASI APPS TEACHER KIT UNTUK PROSES ADMINISTRASI DOSEN MANDIRI YANG
EFEKTIF, EFISIEN, DAN PAPERLESS**



Jurnal Sistem Informasi dan Telematika
(Telekomunikasi, Multimedia, dan Informasi)

Volume 8, Nomor 2, Oktober 2017

NO	JUDUL PENELITIAN / NAMA PENULIS	HALAMAN
1.	TEKNIK STEGANOGRAFI UNTUK PENYEMBUNYIAN PESAN TEKS MENGGUNAKAN ALGORITMA END OF FILE Dedi Darwis, Kisworo	98-108
2.	E- CUSTOMER RELATIONSHIP MANAGEMENT(CRM)UNTUK SISTEM INFORMASI PAKET WISATA PADA CV ALEA TOUR & TRAVEL BANDAR LAMPUNG Halimah, Dian Kinanti	109-120
3	PEMANFAATAN CERTAINTY FACTOR DALAM MENENTUKAN JENIS PENYAKIT PENYEBAB STROKE Rosmala Dwi	121-138
4	AUDIT TATA KELOLA SISTEM INFORMASI LAYANAN ASURANSI PADA PRUDENTIAL BANDAR LAMPUNG MENGGUNAKAN COBIT FRAMEWORK 5 DOMAIN DSS DAN MEA Fenty Ariani, M. Alkautsar, Yuthsi Aprilinda	139-146
5	PEMETAAN PENYEBARAN PENYAKIT DEMAM BERDARAH DENGUE MENGGUNAKAN SISTEM INFORMASI GEOGRAFIS PADA DINAS KESEHATAN KOTA METRO Dyah Ayu Megawaty, Renhard Yudika Simanjuntak	147-151
6	SISTEM PENDUKUNG KEPUTUSAN PENERIMAAN CALON SISWA BARU PADA SMK SMTI BANDAR LAMPUNG DENGAN MENGGUNAKAN METODE SIMPLE ADDITIVE WEIGHTING (SAW) Adhie Thyo Priandika, Agus Wantoro	152-160
7	SISTEM PENDUKUNG KEPUTUSAN KELAYAKAN PENERIMA REHAP SMP PADA DINAS PENDIDIKAN KABUPATEN PRINGSEWU MENGGUNAKAN METODE SAW Muhamad Muslihudin, Sri Wahyuni, Fiqih Satria	161-166
8	ANALISIS DAN UJI KUALITAS PENGGUNA WEBSITE TOKOPEDIA.COM MENGGUNAKAN METODE WEBQUAL (case : Pengguna Tokopedia.com di Universitas Bandar Lampung) Robby Yuli Endra, Deni Hermawan	167-180
9	IMPLEMENTASI RATIONAL UNIFIED PROCESS DALAM RANCANG BANGUN SISTEM INFORMASI PENJUALAN HASIL BUMI BERBASIS WEB PADA CV. ANEKA MANDIRI LESTARI BANDAR LAMPUNG Sutedi, Melda Agarina	181-187
10	IMPLEMANTASI APPS TEACHER KIT UNTUK PROSES ADMINISTRASI DOSEN MANDIRI YANG EFEKTIF, EFISIEN, DAN PAPERLESS Erlangga, Yanuarius Yanu Dharmawan	188-200

Fakultas Ilmu Komputer
Universitas Bandar Lampung

JIST	Volume 8	Nomor 2	Halaman	Lampung Oktober 2017	ISSN 2087 - 2062
------	----------	---------	---------	-------------------------	---------------------

**Jurnal Manajemen Sistem Informasi dan Telematika
(Telekomunikasi, Multimedia & Informatika)**

Program Studi Teknik Informatika
Fakultas Ilmu Komputer
Universitas Bandar Lampung

PENANGGUNG JAWAB

Rektor Universitas Bandar Lampung

Ketua Tim Redaksi:

Ahmad Cucus, S.Kom, M.Kom

Wakil Ketua Tim Redaksi:

Marzuki, S.Kom, M.Kom

TIM PENYUNTING :

PENYUNTING AHLI (MITRA BESTARI)

Mustofa Usman, Ph.D (Universitas Lampung)

Wamiliana, Ph.D (Universitas Lampung)

Dr.Iing Lukman, M.Sc. (Universitas Malahayati)

Penyunting Pelaksana:

Robby Yuli Endra S.Kom., M.Kom

Yuthsi Aprilinda, S.Kom, M.Kom

Fenty Ariani, S.Kom., M.Kom

Pelaksana Teknis:

Prima Khoirul Aini, S.Kom

Dian Resha Agustina, S.Kom

Alamat Penerbit/Redaksi:

Pusat Studi Teknologi Informasi - Fakultas Ilmu Komputer

Universitas Bandar Lampung

Gedung Business Center lt.2

Jl.Zainal Abidin Pagar Alam no.26 Bandar Lampung

Telp.0721-774626

Email: explore@ubl.ac.id

PENGANTAR REDAKSI

Jurnal explore adalah jurnal yang diprakasai oleh program studi Teknik Informatika, Fakultas Ilmu Komputer Universitas Bandar Lampung, yang di kelola dan diterbitkan oleh Fakultas Ilmu Komputer / Pusat Sudi Teknologi Informasi.

Pada Edisi ini, explore menyajikan artikel/naskah dalam bidang teknologi informasi khususnya dalam pengembangan aplikasi, pengembangan machine learning dan pengetahuan lain dalma bidang rekayasa perangkat lunak, redaksi mengucapkan terima kasih dan selamat kepada penulis makalah ilmiah yang makalahnya kami terima dan di terbitkan dalam edisi ini, makalah ilmiah yang ada dalam jurnal ini memberikan kontribusi penting pada pengembangan ilmu dan teknologi.

Selain itu, sejumlah pakar yang terlibat dalam jurnal ini telah memberikan kontribusi yang sangat berharga dalam menilai makalah yang dimuat, oleh sebab itu, redaksi menyampaikan banyak terima kasih.

Pada kesempatan ini redaksi kembali mengundang dan memberikan kesempatan kepada para peneliti, di bidang pengembangan perangkat lunak untuk mempublikasikan hasil penelitiannya dalam jurnal ini.

Akhirnya redaksi berharap semoga makalah dalam jurnal ini bermanfaat bagi para pembaca khususnya bagi perkembangan ilmu dan teknologi dalam bidang perekaan perangkat lunak dan teknologi pada umumnya.

REDAKSI

E- CUSTOMER RELATIONSHIP MANAGEMENT(CRM) UNTUK SISTEM INFORMASI PAKET WISATA PADA CV ALEA TOUR & TRAVEL BANDAR LAMPUNG

Halimah¹, Dian Kinanti²

Program Studi Sistem Informasi Fakultas Ilmu Komputer Insitute Informatics And Business
Darmajaya

Jalan Zainal Abidin Pagar Alam Bandar Lampung – Lampung - Indonesia 35142

Telp. 0721 – 787214 Fax. 0721 – 700261

website : <http://darmajaya.ac.id>

e-mail : halimahyunus@darmajaya.ac.id

ABSTRAK

CV ALEA TOUR & TRAVEL adalah sebuah perusahaan yang bergerak dalam bidang pelayanan dan jasa paket wisata. Dalam pemesanan paket wisata pelanggan harus datang langsung ke CV ALEA TOUR, sehingga pelanggan akan membutuhkan waktu lebih untuk melakukan pemesanan paket wisata. Berdasarkan masalah yang ada untuk peningkatan kepercayaan dan kepuasan terhadap pelanggan dalam melakukan pemesanan paket wisata, penulis membuat sistem E-CUSTOMER RELATIONSHIP MANAGEMENT (CRM) UNTUK SISTEM INFORMASI PAKET WISATA PADA CV ALEA TOUR dengan berbasis web dengan metode secara tersruktur, sehingga memudahkan pelanggan dalam mencari dan melakukan pemesanan paket wisata beserta fasilitas dan biaya. Implementasi tersebut diharapkan dapat meningkatkan kepercayaan terhadap pelanggan, baik pelanggan baru yang berminat menggunakan jasa tour dan travel CV ALEA TOUR dan mempertahankan pelanggan lama yang telah menggunakan jasa tour dan travel pada CV ALEA TOUR & TRAVEL.

Kata Kunci : CRM, Paket Wisata, WEB

1. PENDAHULUAN

Saat ini teknologi informasi mengalami perkembangan yang sangat pesat dan telah memasuki hampir seluruh bidang. Hal ini ditandai dengan banyaknya pengguna komputer, baik untuk kepentingan pribadi maupun untuk kepentingan perusahaan atau bisnis. Perkembangan ini didukung oleh industri *hardware* (perangkat keras) dan *software* (perangkat lunak) yang semakin maju dalam pengembangan produknya. Perkembangan ini memberikan dampak positif bagi kehidupan masyarakat, yakni dengan akses informasi yang cepat, efektif dan efisien.

Salah satu perusahaan dalam bidang jasa tour dan travel yang berkembang di Lampung salah satunya adalah CV. ALEA TOUR & TRAVEL dalam perkembangannya merupakan salah satu perusahaan di bidang jasa pelayanan tour dan travel yang saat ini dalam memberikan informasi terhadap customer masih menggunakan brosur sehingga memerlukan biaya lebih untuk

mencetak brosur, serta customer tidak mendapatkan informasi yang detail untuk melihat paket wisata, fasilitas dan biaya-biaya untuk tujuan yang diinginkan customer.

Melihat dari berbagai aspek biaya merupakan suatu hal yang paling penting dalam memberikan pelayanan sebagai bentuk kepuasan terhadap konsumen. Jika konsumen dapat memprediksikan biaya yang di miliki dengan kesesuaian fasilitas yang didapat dari jasa tour dan travel ini , maka konsumen akan merasakan kepuasan pelayanan pada CV. ALEA TOUR & TRAVEL.

Penerapan situs web merupakan salah satu sarana pengaplikasian *Customer Relationship Management* bagi perusahaan untuk melakukan pendekatan terhadap konsumen dan meningkatkan pelayanan terhadap konsumen.

Dengan dirancangnya website tersebut maka akan mempermudah pelanggan

dalam mencari paket wisata dan melakukan pemesanan sesuai dengan biaya yang diinginkan pada, serta akan menambah pelanggan baru untuk menggunakan jasa tour pada CV ALEA TOUR & TRAVEL. Konsumen dapat menggunakan sistem pelayanan yang dibuat sehingga tidak memerlukan waktu dan biaya yang lebih hanya untuk mendapatkan informasi layanan tentang paket wisata dari jasa tour dan travel pada CV. ALEA TOUR & TRAVEL.

1.2. Rumusan Masalah

Bagaimana merancang dan mengimplementasi aplikasi operasional *customer relationship management* (CRM) layanan travel pada CV ALEA TOUR & TRAVEL.

1.3. Batasan Masalah

Permasalahan yang dibahas dalam pengembangan sistem ini dibatasi pada hal Perancangan dan pembuatan aplikasi sistem informasi paket wisata dan pemesanan paket wisata dengan berbasis web dengan menggunakan metode Customer Relationship Management (CRM).

1.4. Tujuan dan Manfaat Penelitian

1.4.1. Tujuan Penelitian

Tujuan utama dari penelitian ini :

1. Membuat interface sebagai salah satu fasilitas untuk membantu pelanggan dalam mencari informasi dan memesan paket wisata.
2. Memudahkan pelanggan dalam mencari dan melakukan pemesanan paket wisata beserta fasilitas dan biaya.
3. Membangkitkan pola pikir pelanggan dalam memanfaatkan teknologi secara optimal di era globalisasi saat ini.

1.4.2. Manfaat Penelitian

Adapun manfaat dalam penelitian ini meliputi:

1. Mempertahankan pelanggan yang sudah ada untuk CV . ALEA TOUR & TRAVEL .

2. Menarik minat pelanggan baru untuk menggunakan jasa tour dan travel pada CV. ALEA TOUR & TRAVEL.
3. Pelanggan mendapatkan informasi tentang paket wisata dari web yang berkaitan dengan layanan travel pada CV ALEA TOUR & TRAVEL

2. TINJAUAN PUSTAKA & LANDASAN TEORI

2.1 Tinjauan Pustaka

Pada penelitian ini direferensi dari beberapa penelitian sebelumnya yaitu :

- a. Perancangan Aplikasi Berbasis Costumer Relationship Management (CRM) untuk IKM Tas Yanri di Bogor yang dilakukan oleh Yan Andriariza AS.
- b. Rancang Bangun Aplikasi CRM Tour Dan Travel Berbasis Web (Studi Kasus: Pt. Warasula Tour Dan Travel Pekanbaru) yang dilakukan oleh *Riyan Rahmat, Dewi Hajar, Heni Rachmawati*.
- c. Sistem Informasi Paket Wisata Pada Cv. Khans Tour Berbasis Web yang dilakukan oleh Rahmat Nur Maulidin, Yusuf Sulisty Nugroho.

2.2 Landasan Teori

2.2.1 *Customer Relationship Management* (CRM)

CRM mendukung suatu perusahaan untuk menyediakan pelayanan kepada pelanggan secara real time dan menjalin hubungan dengan tiap pelanggan melalui penggunaan informasi tentang pelanggan (Kotler 2003).

2.2.2 Sistem Informasi

Sistem informasi didefinisikan oleh Robert A. Leitch dan K. Roscoe Davis adalah suatu sistem di dalam organisasi yang mempertemukan kebutuhan pengolahan transaksi harian, mendukung operasi, bersifat manajerial dan kegiatan strategi dari suatu organisasi dan menyediakan pihak luar tertentu dengan laporan-laporan yang diperlukan. Jogiyanto (2008 : 11).

2.3 Tahapan Perancangan Sistem

Dalam tahapan perancangan sistem membutuhkan peralatan berupa alat alat

perancangan proses dan alat perancangan data. Alat perancangan proses terdiri dari diagram aliran data dan diagram arus sistem. Sedangkan alat perancangan data terdiri dari diagram relasi entitas (*entity relationship*) dan kamus data (*data dictionary*), dengan keterangan sebagai berikut :

- a. *System Development Life Cycle (SDLC)*
System Development Life Cycle (SDLC) atau Siklus Hidup Pengembangan Sistem adalah metode pengembangan sistem tradisional yang digunakan sebagian besar organisasi saat ini. SDLC adalah kerangka kerja (*framework*) yang terstruktur yang berisi proses-proses sekuensial di mana sistem informasi dikembangkan. (Turban : 2003).
- b. *Data Flow Diagram (DFD)*
Pengertian *Data Flow Diagram (DFD)* adalah suatu diagram yang menggunakan notasi-notasi untuk menggambarkan arus dari data sistem, yang penggunaannya sangat membantu untuk memahami sistem secara logika, tersruktur dan jelas (Pahlevy. 2010).
- c. *Diagram Aliran Dokumen (DAD)*
Menurut Whitten, Bentley, dan Dittman (2007, p344), DAD merupakan alat yang menggambarkan bagaimana dokumen berpindah dalam suatu sistem dan bagaimana dokumen tersebut diproses oleh sistem tersebut.
- d. *Entity Relationship Diagram (ERD)*
Menurut pendapat Kronke (2006) *Entity Relationship Diagram (ERD)* adalah suatu pemodelan konseptual yang didesain secara khusus untuk mengidentifikasi entitas yang menjelaskan data dan hubungan antar data.

2.4 Hypertext Preprocessor (PHP)

Salah satu bahasa pemrograman skrip yang dirancang untuk membangun suatu aplikasi web(Budi Raharjo : 2016)

2.5 MYSQL

MySQL adalah software yang digunakan untuk menyimpan data yang diperlukan oleh aplikasi database. (Budi Raharjo: 2016).

2.6 XAMPP

Menurut Yogi Wicaksono (2008:7) “*XAMPP* merupakan sebuah *software* yang berfungsi untuk menjalankan *website* berbasis PHP dan menggunakan *pengolah data MySQL* dikomputer local”. *XAMPP* berperan sebagai *server web* pada komputer anda. *XAMPP* juga dapat disebut sebuah *CPanel server virtual*, yang dapat membantu anda melakukan *preview* sehingga dapat memodifikasi *website* tanpa harus *online* atau terakses dengan internet.

3. METODOLOGI PENELITIAN

Dalam metode penelitian ini ada beberapa jenisnya salah satunya yaitu penelitian deskriptif. Menurut Arikunto, penelitian deskriptif bertujuan untuk membantu menjelaskan karakteristik obyek atau subjek yang diteliti (1998, p. 88).

Hasil penelitian ini akan mendeskripsikan mengenai CRM (*Customer Relationship Management*) dan tujuannya serta aplikasinya dalam industri manufaktur dan jasa.

Untuk penelitian ini penulis menggunakan Metode *Waterfall* atau Metode air terjun sering dinamakan siklus hidup klasik (*classic life cycle*), dimana hal ini menggambarkan pendekatan yang sistematis dan juga berurutan pada pengembangan perangkat lunak, dimulai dengan spesifikasi kebutuhan pengguna lalu berlanjut melalui tahapan-tahapan.

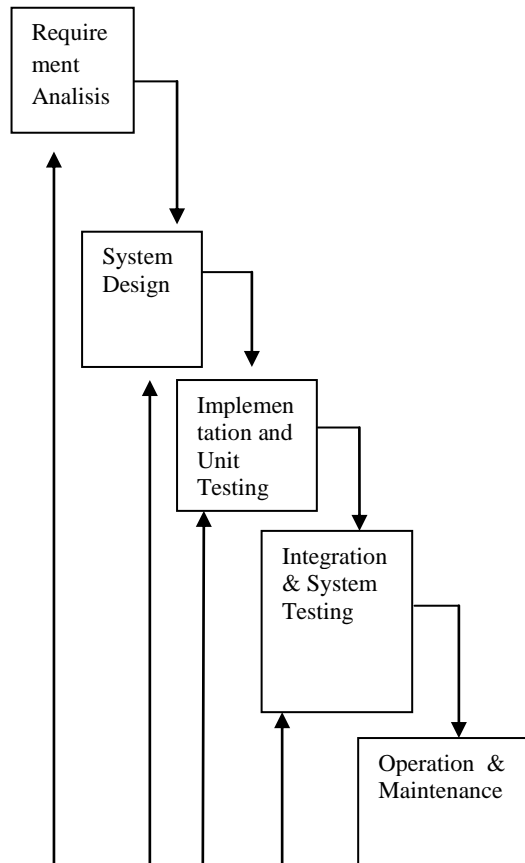

Gambar 1. Metode Waterfall

Tahapan Metode Waterfall sebagai berikut :

1. Requirement Analysis

Pada tahapan ini berfungsi untuk mengetahui permasalahan yang ada pada CV ALEA TOUR & TRAVEL seperti pemesanan paket wisata karena pada saat ini sistem pemesanan masih menggunakan brosur sebagai informasi yang di berikan ke *customer*.

2. System Design

Pada tahap ini spesifikasi kebutuhan dari tahap sebelumnya akan dipelajari dalam fase ini dan desain sistem disiapkan. Desain Sistem membantu dalam menentukan keperluan yang dibutuhkan oleh perusahaan.

3. Implementation and unit testing

Pada tahap ini, sistem pertama kali dikembangkan di program kecil yang disebut *unit*, yang terintegrasi dalam tahap selanjutnya. Setiap *unit* dikembangkan dan diuji untuk fungsionalitas yang disebut sebagai *unit testing*.

4. Integration & System Testing

Seluruh *unit* yang dikembangkan dalam tahap implementasi diintegrasikan ke dalam sistem setelah pengujian yang dilakukan masing-masing *unit*. Setelah integrasi seluruh sistem diuji untuk mengecek setiap kegagalan maupun kesalahan.

5. Operation & Maintenance

Tahap akhir dalam model perangkat lunak yang sudah jadi, dijalankan serta dilakukan pemeliharaan. Pemeliharaan termasuk dalam memperbaiki kesalahan yang tidak ditemukan pada langkah sebelumnya. Perbaikan *implementasi unit* system dan peningkatan jasa sistem sebagai kebutuhan baru.

Bagan alir dokumen Sistem Pemesanan Paket Wisata yang sedang berjalan

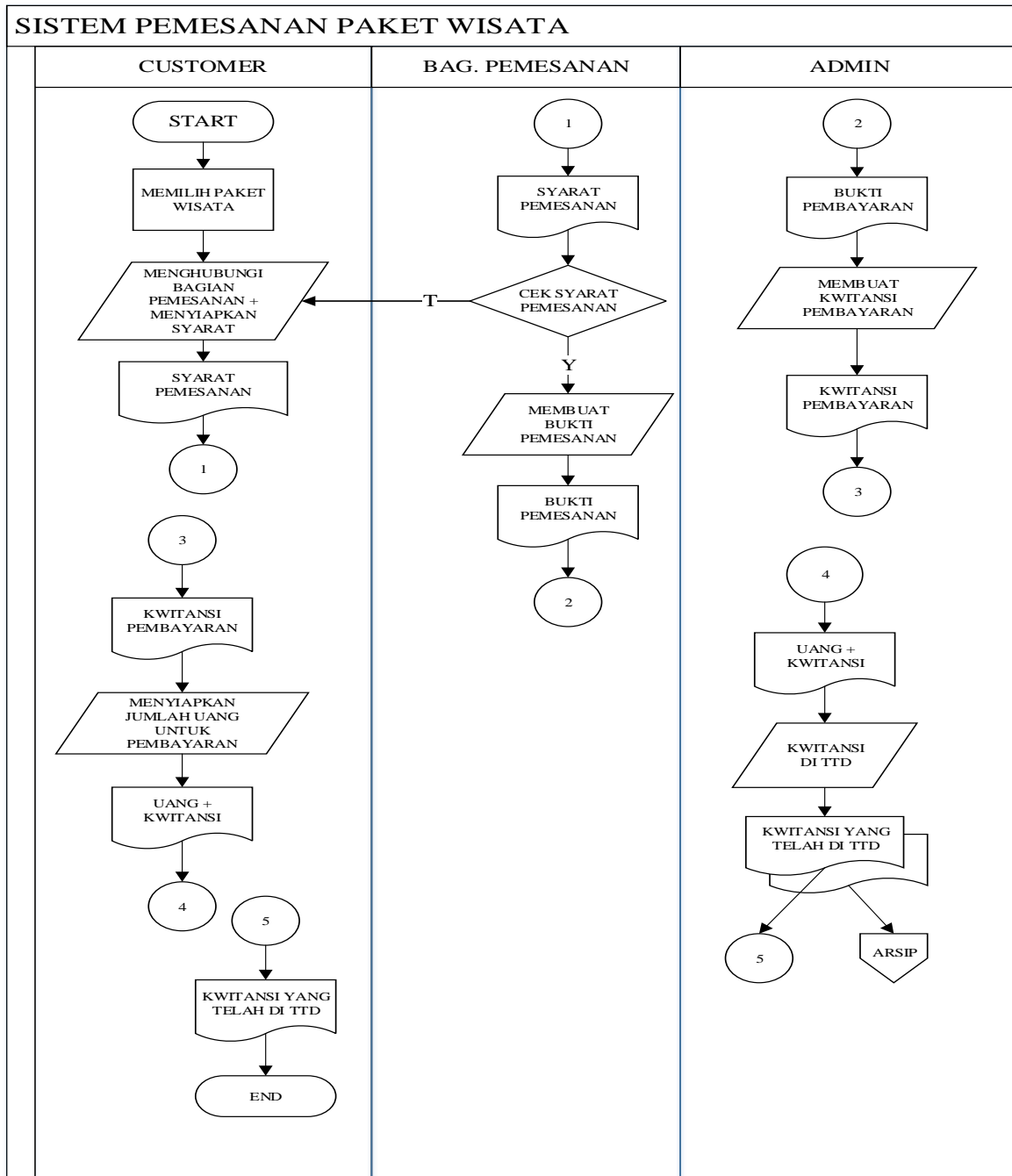

Gambar 2. Bagan alir dokumen

Analisis Kelemahan Sistem yang Sedang Berjalan

Berdasarkan hasil analisa pada sistem yang berjalan terdapat kelemahan-kelemahan sebagai berikut :

- a. Dalam proses pemesanan *customer* harus datang langsung ke lokasi CV Alea Tour untuk memberikan persyaratan jika ingin

memesan paket wisata serta tujuan wisata.

- b. Sistem pembayaran masih secara langsung ke CV Alea Tour sehingga tidak efektif untuk *customer* yang tinggal jauh dari lokasi CV Alea Tour.
- c. Belum ada sistem informasi yang memudahkan pelanggan untuk mengetahui tentang CV Alea Tour

- seperti paket wisata, tujuan wisata, serta pemesanan paket wisata.
- d. Banyak menyimpan dokumen atau arsip pemesanan paket wisata

4. HASIL DAN PEMBAHASAN

4.1 Sistem Yang Diusulkan

Desain model yang diusulkan pada sistem ditampilkan dalam bentuk *context diagram*

Context Diagram

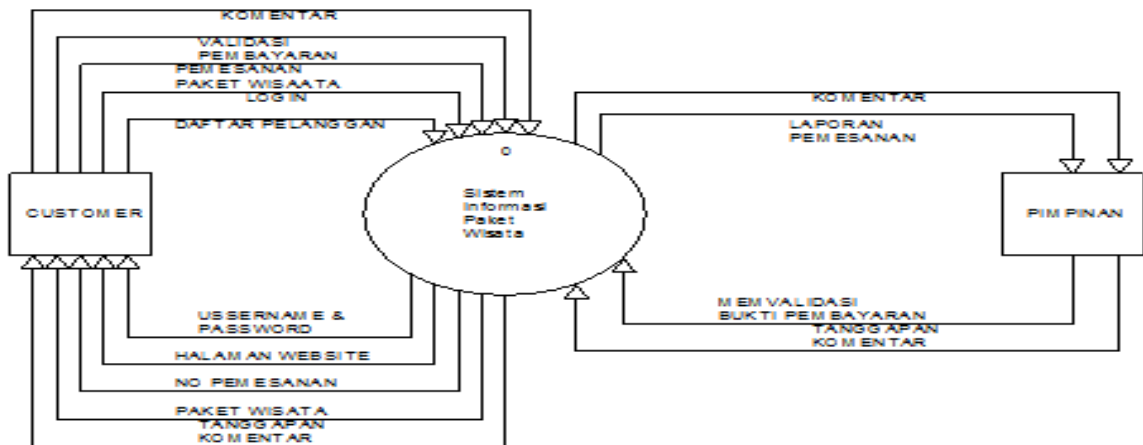

Gambar 3. Context Diagram

Flow Diagram Level 0

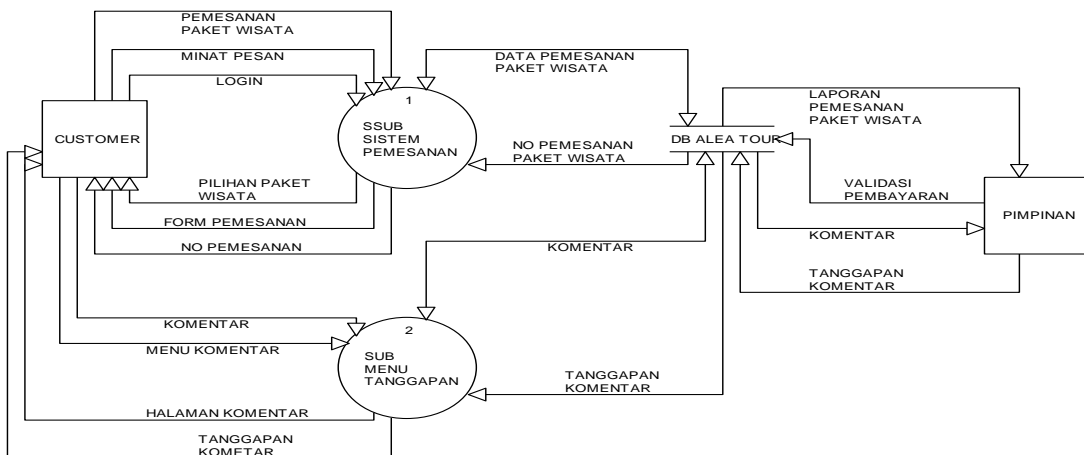

Gambar 4. DFD Level 0

dan *data flow diagram*. *Context diagram* adalah alir sistem yang menggambarkan interaksi antara sistem dengan lingkungan luarnya, sedangkan *data flow diagram* adalah diagram yang menggambarkan interaksi antara komponen didalam sistem maupun dengan lingkungan luarnya. Untuk lebih jelasnya, *context diagram* dan *data flow diagram* dapat dilihat pada gambar berikut :

4.2 Rancangan output/input

Berikut ini adalah rancangan *output* dan *input* dalam perancangan sistem pemesanan tiket pada CV. Alea Tour & Travel.

Rancangan Output

Gambar 5. Output Komentar

Rancangan Input

Gambar 6. Rancangan Input Pendaftaran

Setelah *Customer* melakukan pendaftaran, customer akan mendapatkan *Login*, untuk dapat masuk kehalaman utama website dan melakukan pemesanan paket wisata.

Halaman Login

Gambar 7. Halaman Login

Halaman Awal

Gambar 8. Halaman Awal

Halaman Fasilitas

Gambar 9. Rancangan Fasilitas Halaman Pemesanan

Gambar 10. Rancangan Pemesanan

Rancangan ERD (Entity Relational Diagram)

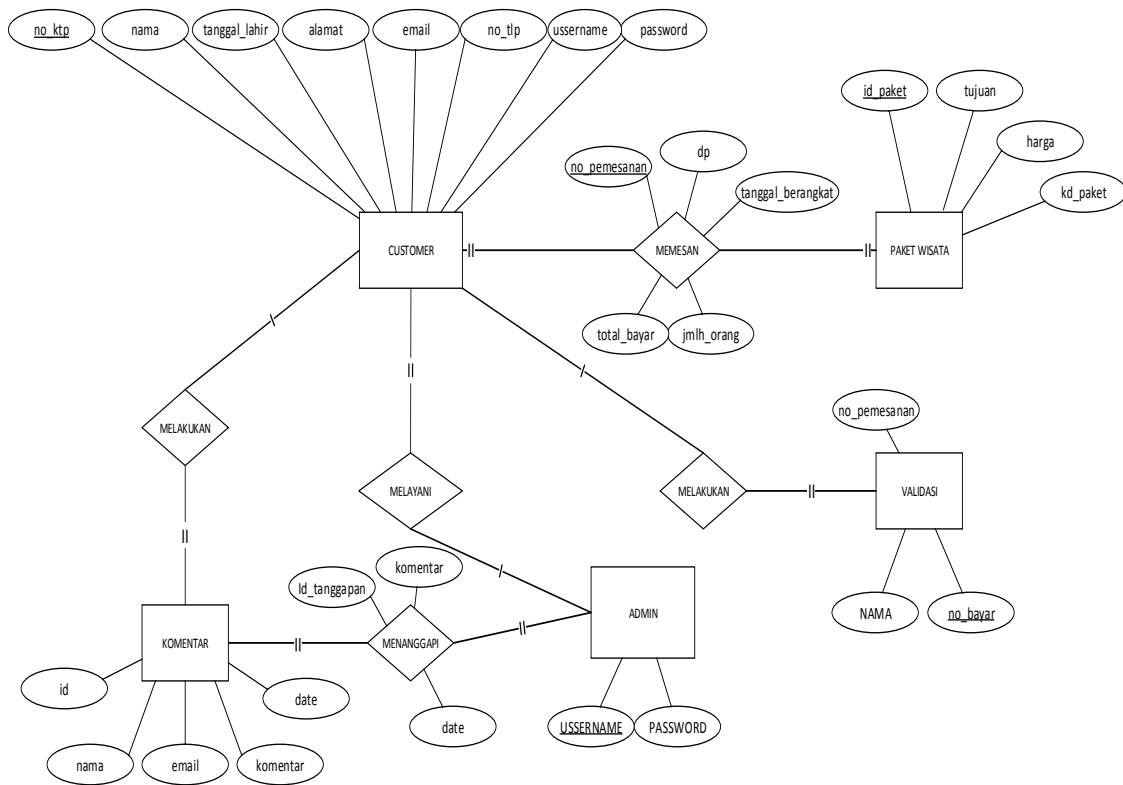

Gambar 11. Rancangan ERD

Rancangan Database

Berikut ini adalah relasi antar tabel dari sistem yang akan dibuat.

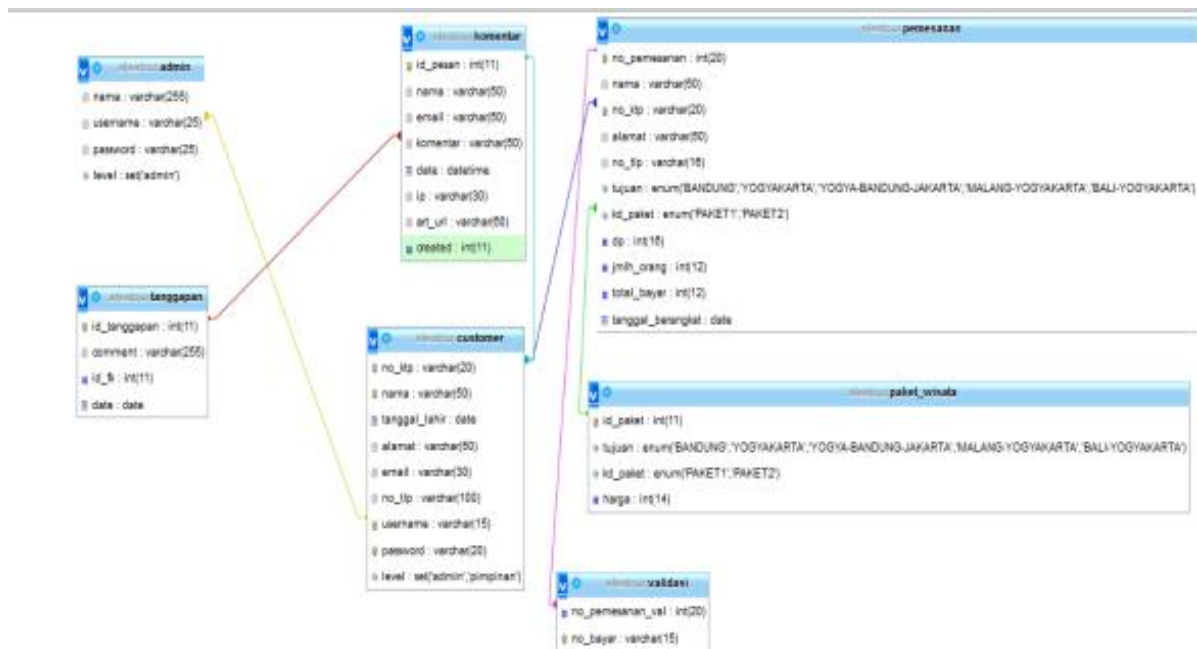

Gambar 12. Relasi Antar Tabel

HASIL PROGRAM

Form Pendaftaran



FORM PENDAFTARAN

No. KTP	:	<input type="text"/>
Nama	:	<input type="text"/>
Tanggal Lahir	:	<input type="text" value="mm/dd/yyyy"/>
Alamat	:	<input type="text"/>
Email	:	<input type="text"/>
No. telpon	:	<input type="text"/>
Username:	:	<input type="text"/>
Password:	:	<input type="text"/>
		<input type="button" value="Simpan"/>

Gambar 13. Tampilan *Form* Pendaftaran

Halaman Input Login

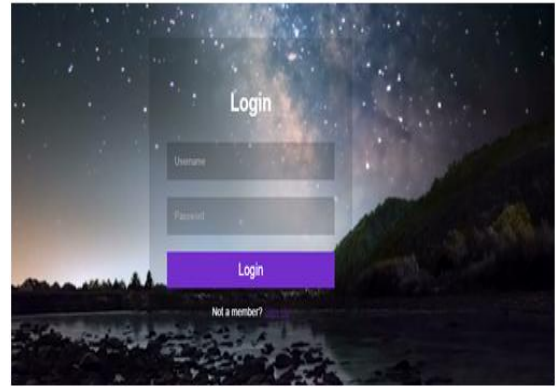

Gambar 14. Halaman *Input Login*

Halaman Awal/Home



Gambar 15. Halaman *Awal/Home*

Halaman Fasilitas

MALANG - YOGYAKARTA TOUR	BALI - YOGYAKARTA TOUR	FASILITAS LAINNYA
WAKTU PROGRAM 7 HARI TUJUAN WISATA : 1. WISATA SELECTA MALANG 2. WISATA PETIK APEL 3. WISATA BNS MALANG 4. WISATA CUBAN RONDO 5. WISATA KERATON YOGYAKARTA 6. MUSEUM DIRGANTARA 7. WISATA CANDI PAMBAHAN 8. WISATA BELANJA MALIOBORO 9. MONJALI 10. CANDI BOROBUDUR FASILITAS PAKET 1 : 1. BIS : SEAT 2-2 untuk 45-50 orang 2. Hotel : Isi 4 orang/room 3. SELIMUT & kaos tour FASILITAS PAKET 2 : 1. BIS : SEAT 2-3 untuk 50-59 orang 2. Hotel :Isi 4 orang/room	WAKTU PROGRAM 10 HARI TUJUAN WISATA : 1.TANAH LOT 2. PANTAI KUTA 3. TANJUNG BENDO 4. PANTAI PANDAWA 5. WISATA TARI BARDONG 6. BEDUGUL 7. CANDI KUNING ULUN DANU 8. WISATA BELANJA JOGER 9. KUNJUNGAN RESMI UGM/UM/UMY 10. WISATA JEEP MERAPI FASILITAS PAKET 1 : 1. BIS : SEAT 2-2 untuk 45-50 orang 2. Hotel : Isi 4 orang/room 3. SELIMUT & kaos tour FASILITAS PAKET 2 : 1. BIS : SEAT 2-3 untuk 50-59 orang 2. Hotel :Isi 4 orang/room	FASILITAS INI DI DAPATKAN UNTUK SEMUA TUJUAN WISATA SUDAH TERMASUK BIAYA TOUR 1. SPANDUK 2. BANNER 3. DOKUMENTASI BERUPA FOTO & VIDEO SHOOTING 4. TOUR LEADER 5. LOCAL GUIDE 6. PPPK 7. SERTIFIKAT ALEA TOUR

Gambar 16. Tampilan Halaman Fasilitas

Halaman Galery

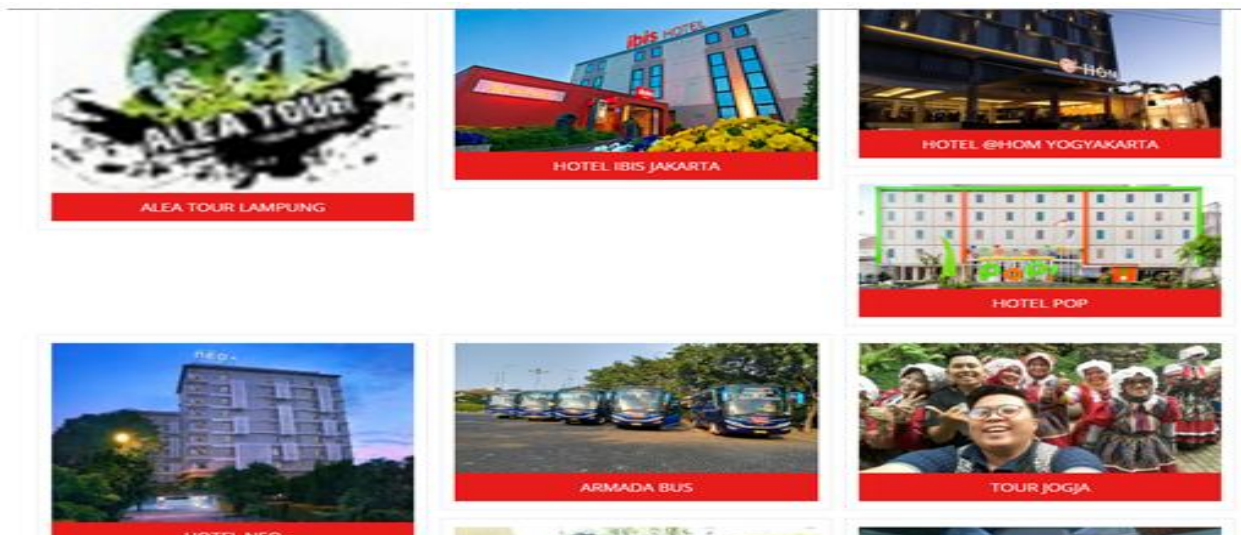

Gambar 17. Tampilan Halaman Galery

Input Pemesanan

PEMESANAN PAKET WISATA

No. Pemesanan	:		No. Pemesanan	:	22
No. KTP	:	<input type="text"/>	Nama	:	Dian Kinanti
Nama	:	<input type="text"/>	Alamat	:	BANDAR LAMPUNG
Alamat	:	<input type="text"/>	No. telpon	:	08976108191
No. Telpon	:	<input type="text"/>	Tujuan Wisata	:	BANDUNG
Tujuan Wisata	:	BANDUNG TOUR	Paket Wisata	:	PAKET2
Paket Wisata	:	<input checked="" type="radio"/> Paket1 <input type="radio"/> Paket2	Harga	:	1200000
Harga	:	<input type="text"/>	Jumlah Orang	:	45
Jumlah Orang	:	<input type="text"/>	Total Bayar	:	54000000
Total Bayar	:	<input type="text"/>	Dp	:	960000
Dp	:	<input type="text"/>	Tanggal Keberangkatan	:	2017-02-12
Tanggal Keberangkatan	:	mm/dd/yyyy			

Gambar 18. Input Pemesanan

Input Komentar

KRITIK/SARAN

Nama:

Email(optional):

Komentar:

kiki Tambah fasilitas kunjungan wisata nya akan lebih menambah kepuasan dalam perjalanan
2017-03-14 00:51:09 | Satu hari yang lalu

admin terima kasih kiki atas masukan nya untuk CV ALEA TOUR
2017-03-14 | Satu hari yang lalu

roni CV Alea Tour memberikan pelayanan yang memuaskan
2017-03-13 14:02:45 | 2 hari yang lalu

admin terimakasih untuk kepercayaan terhadap CV ALEA TOUR & Travel selama perjalanannya
2017-03-13 | 2 hari yang lalu

putri Perjalanan nya menyenangkan, seru di temani tour
2017-03-13 13:59:18 | 2 hari yang lalu

admin terima kasih putri atas masukan nya untuk CV ALEA TOUR ini.
2017-03-13 | 2 hari yang lalu

Gambar 19. Tampilan Input Komentar

Laporan Komentar

Laporan Komentar

Tampil Data: 01 | Januari | 2000 | Tampilkan

No	Nama	Komentar	Balasan	Tanggal
1	Ninan	pelayanan pada CV Alea Tour sangat memuaskan	terima kasih kiki atas masukan nya untuk CV ALEA TOUR	2017-03-14
2	putri	Perjalanannya menyenangkan, seru di temani tour	terimakasih untuk kepercayaan terhadap CV ALEA TOUR & Travel selama perjalanannya	2017-03-13
3	roni	CV Alea Tour memberikan pelayanan yang memuaskan	terima kasih putri atas masukan nya untuk CV ALEA TOUR ini.	2017-03-13
4	kiki	Tambah fasilitas kunjungan wisata nya akan lebih menambah kepuasan dalam perjalanan	terimakasih untuk kepercayaan terhadap CV ALEA TOUR & Travel selama perjalanannya	2017-03-13

2017 ©company | Aleatourlampung

Gambar 20. Laporan Komentar

5. KESIMPULAN DAN SARAN

5.1. Kesimpulan

Berdasarkan hasil penelitian dan pembahasan, maka dapat diambil kesimpulan sebagai berikut :

1. Pelanggan dapat melakukan pemesanan secara *online* yang sebelumnya masih secara manual dengan datang langsung ke CV Alea Tour & Travel.
2. Dalam aplikasi operasional *customer relationship management* (CRM) pada sistem ini yaitu :

- a. Pelanggan dapat memberikan komentar atau saran untuk CV Alea Tour & Travel dan dapat di respon dengan admin apa yang telah di sampaikan oleh pelanggan, sehingga pelanggan merasa puas atas

pelayanan yang diberikan CV Alea Tour & Travel.

b. Pelanggan dapat memesan paket wisata yang diinginkan sesuai dana yang di miliki pelanggan sehingga pelanggan merasa keinginannya terpenuhi.

c. Mendapatkan pelanggan baru untuk menggunakan Jasa Tour & Travel pada CV Alea Tour.

d. Mempertahankan Pelanggan yang sudah ada sehingga dapat lebih percaya menggunakan pelayanan dari CV Alea Tour & Travel.

5.2. Saran

Dapat dikembangkan menjadi sistem pemesanan paket wisata berbasis *mobile* sehingga lebih memudahkan pelanggan untuk dapat memesan paket wisata yang ada di CV. Alea Tour dan memberikan pelayanan *customer relationship management* yang dapat menumbuhkan kepercayaan pelanggan dari sebelumnya.

DAFTAR PUSTAKA

- [1] Budi Raharjo. 2016. *Modul Pemrograman WEB (HTML, PHP, MySQL) (edisi 3)*. Penerbit MODULA, Bandung.
- [2] Kotler. 2003. *Global Lave Book. Pengertian CRM* Definisi menurut, <http://globallavebookx.blogspot.co.id/2015/11/pengertian-crm-menurut-para-ahli.html>.
- [3] Kronke, David. 2006, *Database Processing*, Pearson Prentice Hall, New Jersey.
- [4] Pahlevy, Randy, Tesar. 2010. *Rancang Bangun Sistem pendukung Keputusan Menentukan penerima Beasiswa dengan Menggunakan metode Simpele Additive Weighting (SAW)*.
- [5] Rahmat Nur Maulidin, Yusuf Sulisty Nugroho, *Sistem Informasi Paket Wisata Pada Cv. Khans Tour Berbasis Web*.
- [6] Riyan Rahmat, Dewi Hajar, Heni Rachmawati, *Rancang Bangun Aplikasi CRM Tour Dan Travel Berbasis Web (Studi Kasus: Pt. Warasula Tour Dan Travel Pekanbaru)*.
- [7] Turban. 2003. *Pengertian System Development Life Cycle (SDLC)* <http://infodanpengertian.blogspot.co.id/2015/04/pengertian-system-development-life.html?m=1>.
- [8] Whitten, Bentley & Dittman. 2007, p344. "System Analysis and Design Methods – 7th Edition". November 22, 2005.
- [9] Yan Andriariza AS, *Perancangan Aplikasi Berbasis Costumer Relationship Management (CRM)*. IKM Tas Yanri di Bogor.
- [10] Yogi wicaksono. 2008. *Landasan Teori tentang XAMPP* (<https://aguslilinkecil.wordpress.com/category/landasan-teori/>).

Redaksi :
Research Of Information Technology Universitas Bandar Lampung
Gedung Business Center Lt. 2
Jl. Zainal Abidin No. 26 Bandar Lampung
Telp. 0721 - 774626
e-Mail : explorer.rit@ubl.ac.id